



Soporte Técnico



## SA-0074 Triumph Tiger (2011 y adelante) Adaptador para el inyector

### Componentes:



soporte del  
inyector con  
ángulo

Estos componentes facilitan la instalación del inyector en el basculante para las Triumph Tiger de 2011 en adelante

Existen guías de instalación disponibles para ciertos modelos de motos en la página "Ayuda Técnica" en [www.scottoiler.es](http://www.scottoiler.es)

1. Existe un soporte para un tope anticaída en el basculante. Instale el adaptador en este soporte con el tornillo M8 del kit.

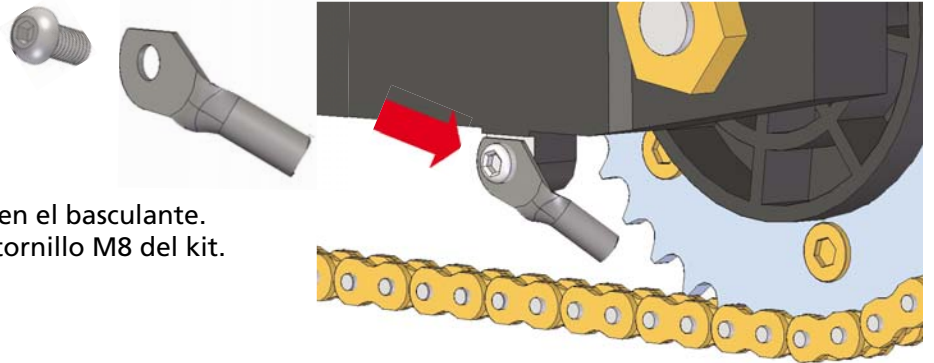

2. Fije el inyector al adaptador con la abrazadera sinfín.

3. Oriente la punta en una posición entre las 6-8pm (sentido de las agujas del reloj) con la cara cortada orientada hacia el exterior.

Asegúrese de que los tornillos de la corona no puedan tocar el inyector cuando la rueda se mueva hacia adelante o hacia atrás.

Puede doblar el adaptador hacia la corona y cortar el inyector para conseguir la posición perfecta.

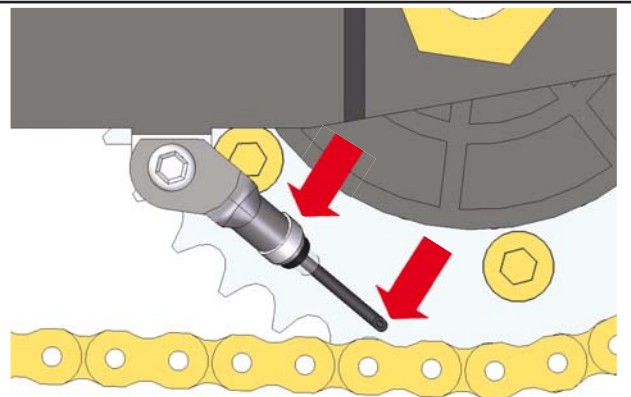

4. Instale el tubo transparente *dentro* del basculante, llevándolo hacia delante hasta el amortiguador y luego hacia arriba hasta el depósito RMV.

Se puede fijar el tubo al muelle, como muestra la imagen.

Deje algo de juego en el tubo para permitir el movimiento del amortiguador/muelle y asegúrese de que no puede soltarse ni tocar la cadena u otros componentes en movimiento.

Siga las instrucciones del vSystem o eSystem para terminar la instalación.

